

| | | | |
|---|--|--|--|
|  | PRODI STATISTIKA DEPARTEMEN STATISTIKA UNIVERSITAS DIPONEGORO | DOKUMEN LEVEL MANUAL PROSEDUR | KODE: MP.STAT-017 |
| JUDUL | PENGABDIAN KEPADA MASYARAKAT DENGAN SUMBER DANA DIPA PNBP FSM | | TANGGAL DIKELUARKAN 2 Pebruari 2016 |
| AREA | BIDANG AKADEMIK | | NO. REVISI: 02 |

MANUAL PROSEDUR PENGABDIAN KEPADA MASYARAKAT DENGAN SUMBER DANA DIPA PNBP FSM

TUJUAN

Manual Prosedur Pengabdian Kepada Masyarakat (PKM) ini disusun untuk memberikan panduan dalam melaksanakan proses kegiatan pengabdian kepada masyarakat yang dilakukan oleh dosen di lingkungan Fakultas Sains dan Matematika Universitas Diponegoro.

PENGERTIAN

Pengabdian Kepada Masyarakat (PKM) adalah kegiatan diseminasi, penerapan hasil-hasil penelitian dan atau sosialisasi hasil-hasil kegiatan di kampus dalam rangka melaksanakan Tri Dharma Perguruan Tinggi guna menyelesaikan permasalahan di masyarakat sehingga dapat mendorong pemberdayaan masyarakat agar mampu menumbuhkan jiwa kewirausahaan maupun meningkatkan kemandirian masyarakat. UP3ST adalah Unit Pengembangan Penelitian dan Pengabdian Sains dan Teknologi. Sumber dana berasal dari DIPA-PNBP yaitu Daftar Isian Proyek Anggaran-Penerimaan Negara Bukan Pajak Fakultas Sains dan Matematika.

PROSEDUR (3 Bulan)

1. UP3ST menginformasikan PKM ke Departemen/Program Studi.
2. Departemen/Program Studi menyebarluaskan pengumuman tentang PKM kepada semua dosen di lingkungannya.
3. Tim Pengusul meminta legalitas proposal PKM kepada Ketua Departemen dan Dekan FSM.
4. Pengusul menyerahkan proposal PKM ke UP3ST
5. UP3ST memeriksa proposal PKM untuk diseleksi.
6. Tim Pengusul memperbaiki usul PKM yang telah terpilih oleh UP3ST.
7. Tim Pengusul menandatangani kontrak perjanjian tentang pelaksanaan PKM.

8. Tim Pengusul menerima dana PKM dari Bagian Keuangan sebesar 60% dari dana yang disetujui.
9. Tim Pengusul melakukan kegiatan PKM.
10. UP3ST melakukan monitoring terhadap pelaksanaan kegiatan PKM.
11. Tim Pengusul membuat dan mengirimkan laporan hasil PKM ke UP3ST.
12. UP3ST mengirimkan laporan ke Bagian Keuangan Fakultas, Departemen dan arsip.
13. Tim Pengusul menerima sisa dana 40% dari dana yang telah disetujui.

Diagram alir dari prosedur di atas adalah berikut ini:

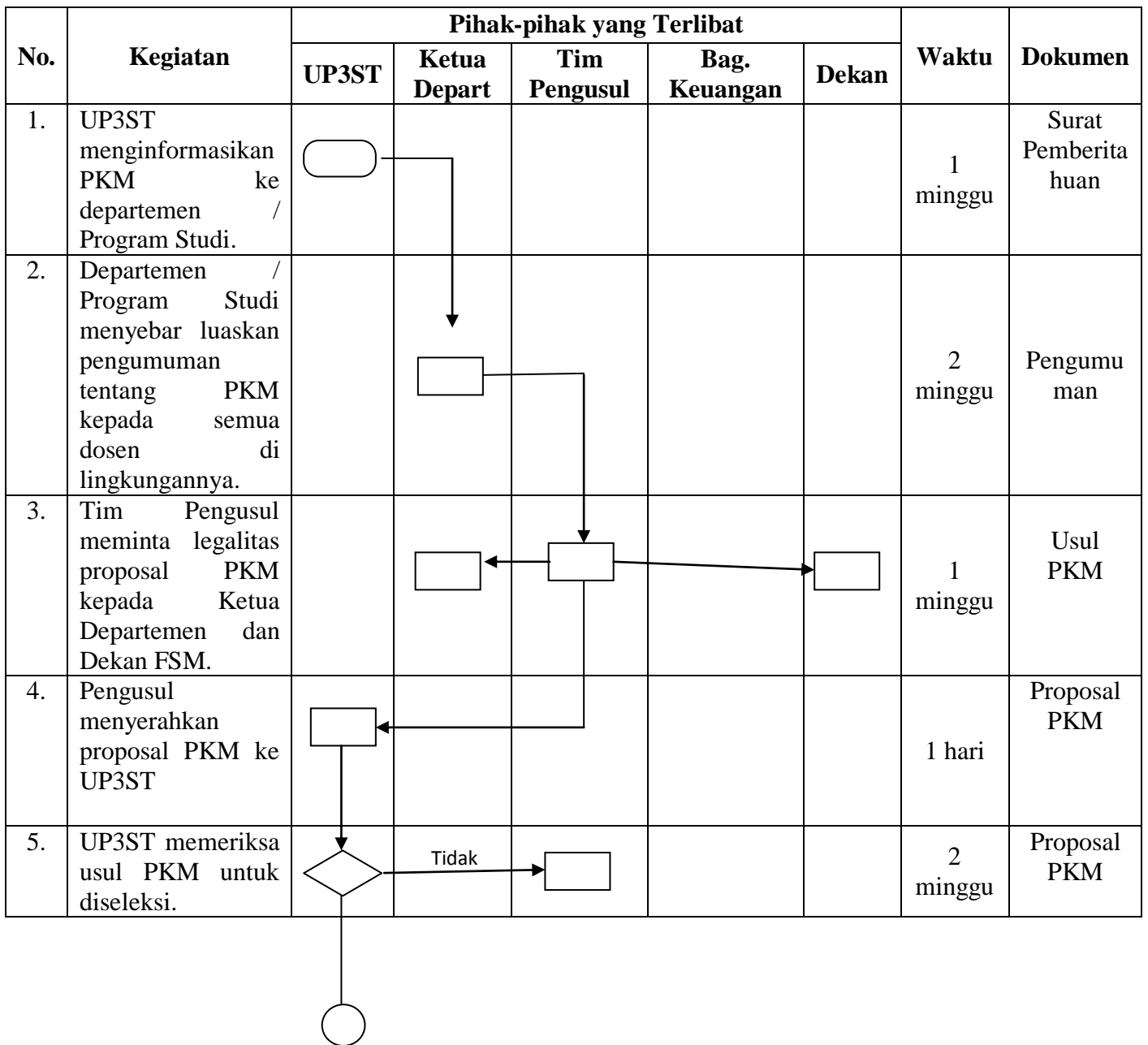

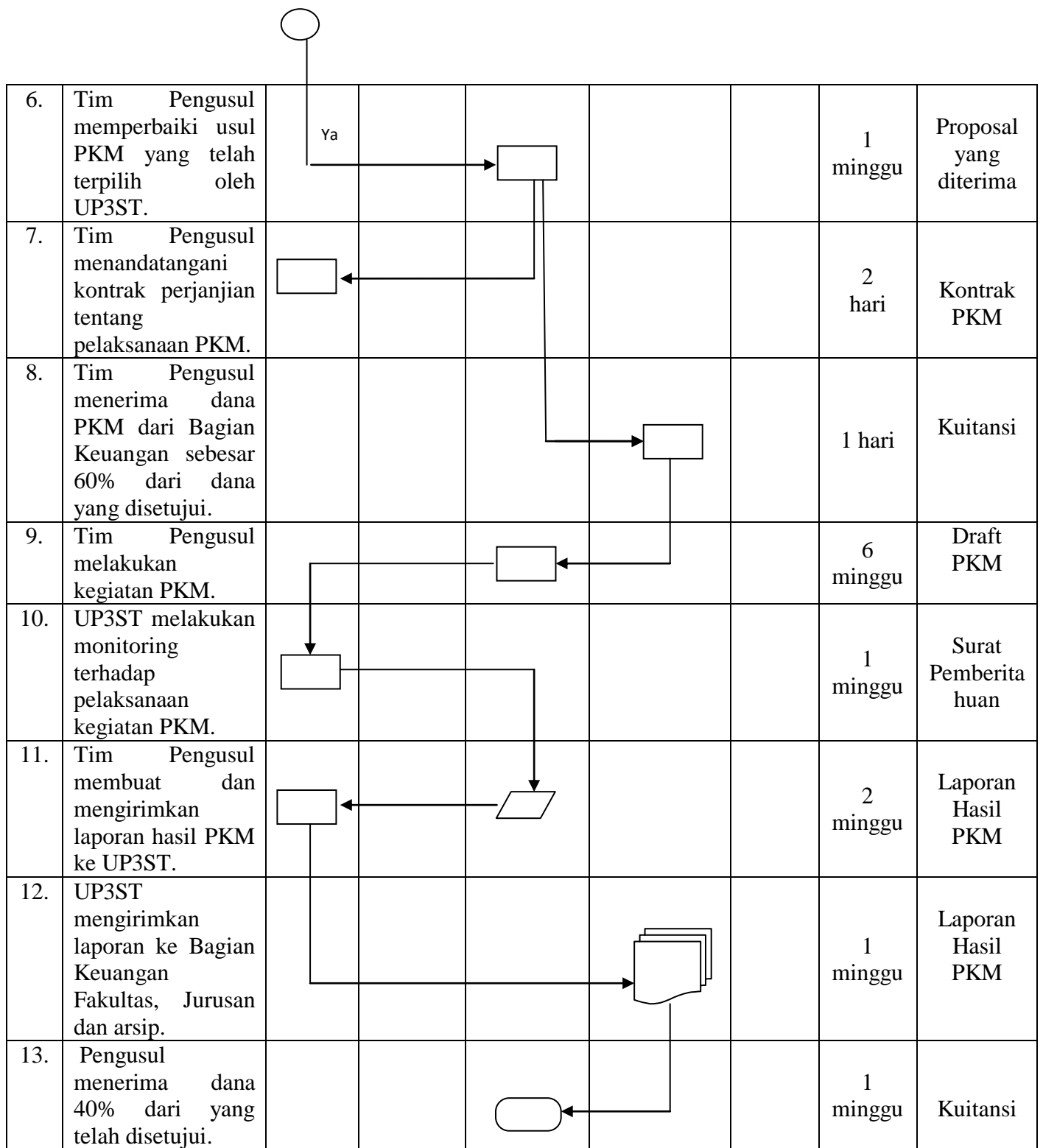

LAMPIRAN:

- I. Berita acara penyerahan proposal PKM**
- II. Berita acara penyerahan laporan PKM**

BERITA ACARA PENYERAHAN PROPOSAL PKM

Yang bertanda tangan di bawah ini :

N a m a :

NIP :

Departemen / Prodi :

Telah menyerahkan proposal PKM dana DIPA PNPB Fakultas MIPA dengan judul :

.....
.....

Pada :

Hari/Tgl :

Jam :

Mengetahui

Ketua UP3ST FSM

Semarang,.....

Yang Menyerahkan

(.....)

NIP.

(.....)

NIP.

Contoh Form : UP3ST-05

UP3ST-05

BERITA ACARA PENYERAHAN LAPORAN PKM

Yang bertanda tangan di bawah ini :

N a m a :

NIP :

Departemen / Prodi :

Telah menyerahkan laporan PKM dana DIPA PNBPFakultas Sains dan Matematika dengan judul :

.....
.....

Pada :

Hari/Tgl :

Jam :

Mengetahui

Semarang,.....

Ketua UP3ST FSM

Yang Menyerahkan

(.....)

(.....)

NIP.

NIP.